

GUIDE DE SÉLECTION DE CONNECTEURS

SIMPSON
Strong-Tie
®

POUR UTILISATION
AVEC LES PRODUITS
FABRIQUÉS PAR :

iLevel[®]
by Weyerhaeuser



Dans ce guide, vous trouverez une série d'options populaires pour l'utilisation des étriers Simpson Strong-Tie^{MD} avec les produits en bois d'ingénierie. Ce guide ne dresse pas la liste de toutes les combinaisons possibles d'étriers et d'installations. Pour des renseignements plus détaillés au sujet des étriers, consultez également le dernier catalogue canadien **Wood Construction Connectors** de Simpson Strong-Tie^{MD}.



**CALCULS
AUX ÉTATS
LIMITES**

DISTRIBUÉ PAR :

800-999-5099
www.strongtie.com

CSG-TJCANFR10 2/10
exp. 1/11 1/12

NOTES CONCERNANT LA SÉLECTION DES CONNECTEURS



Notes générales

1. Consulter la section sur les **Renseignements importants** et les **Notes générales** du dernier catalogue canadien *Wood Construction Connectors*. On y trouve les modèles d'étriers, les dimensions des solives et des installations de linteaux qui ne sont pas inclus dans ce guide. Pour des renseignements au sujet de l'installation, voir les pages 10 à 12.
2. Sauf indication contraire, les résistances pondérées (charges descendantes) indiquées tiennent compte des limites des étriers, des linteaux et des attaches dans l'hypothèse où le linteau est en sapin Douglas/mélèze, SPF, Microllam LVL^{MD}, Parallam^{MD} PSL ou TimberStrand^{MD} LSL. La réaction des solives doit être vérifiée par un concepteur qualifié pour s'assurer de choisir les bons étriers.
3. Dans le cas des résistances pondérées de soulèvement (soulèvement) indiquées, on présume que les solives et les linteaux sont faits de SPF et que les charges de soulèvement ont été accrues de 15 % pour la surcharge de vent et les tremblements de terre (aucune autre augmentation n'est permise). Pour les durées de charge normales, comme dans le cas d'une construction en porte-à-faux, réduire la charge selon les exigences du Code du bâtiment.
4. Si la hauteur de l'étrier est inférieure à 60 % de celle de la solive, il pourrait se produire une rotation de la solive (voir l'information ci-dessous).
5. Dans le cas d'une ossature encastrée, la configuration de l'étrier à bride supérieure et l'épaisseur de la semelle supérieure doivent être prises en considération (voir page 10).
6. Dans ce guide, il est présumé que les membres porteurs ont au moins 5-1/2 po de hauteur. L'épaisseur horizontale du membre porteur doit être au moins égale à la longueur du clou utilisé ou à la dimension de la bride supérieure de l'étrier, selon la plus grande de ces deux dimensions.
Exception : On peut utiliser des membres porteurs plus étroits avec des étriers à montage sur la face, mais l'épaisseur horizontale doit être d'au moins 1-3/4 po pour les clous 10d et de 2 po pour les clous 16d. Replier les clous sur le dos.
7. Pour ce qui est de la sélection des étriers THAI dans ce guide, on présume qu'il s'agit d'une installation à « bride supérieure » qui exige que les membres porteurs aient une épaisseur horizontale d'au moins 2-1/2 po. Lorsqu'on utilise une solive TJIMD comme linteau, on doit utiliser des bandes de clouage.
8. Sauf indication contraire, tous les clous illustrés sont des clous ordinaires.
9. On doit utiliser des bandes de clouage lorsque des solives TJIMD sont utilisées comme linteaux. Pour obtenir des renseignements supplémentaires, voir la section intitulée Linteaux en solives TJIMD » ci-dessous.
10. **Éléments composés :** Les éléments composés doivent être assemblés correctement afin qu'ils se comportent comme un seul élément.

Linteaux en solives TJIMD

Linteaux en solives TJIMD : Lorsqu'une solive TJIMD en supporte une autre, utiliser une bande de clouage faite de contreplaqué, d'OSB ou de bois de dimension. La bande de clouage doit être de la même épaisseur que celle du vide dans le côté de la solive TJIMD, et elle doit avoir au moins 12 po de largeur. Avant d'installer l'étrier, fixer la bande de clouage avec 10 clous ordinaires 10d, repliés si nécessaire. Pour les étriers à bride supérieure, installer une bande de clouage serrée contre la semelle supérieure. Pour les étriers à montage sur la face, installer une bande de clouage serrée contre la semelle inférieure. Pour obtenir des instructions plus précises, consulter la documentation TJIMD iLevel^{MD}.

Utiliser des clous 10d x 1-1/2 po pour fixer des étriers à bride supérieure à une solive TJIMD utilisée comme linteau. Voir le tableau pour connaître les charges admissibles.

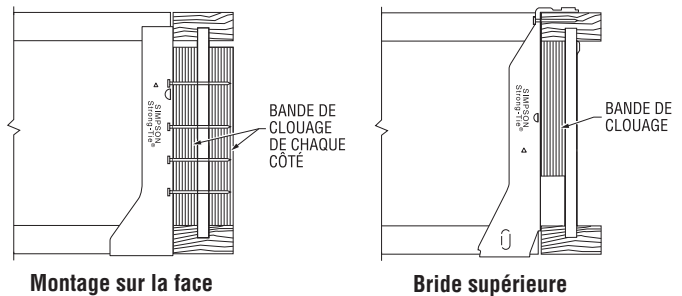

Modèle	Type de semelle de linteau en solive TJIMD ¹	
	SD/SCL	SPF
ITS	1375	1375
LT	1695	1695
MIT	1900	1900
LBV	2200	2200
BA	2420	2420

1. Pour les semelles de 1-5/16 po à 1-3/8 po d'épaisseur, utiliser 0,85 de la charge du linteau en TJIMD. Pour les semelles dont l'épaisseur varie de 1-1/8 po à 1-1/4 po, utiliser 0,75 de la charge du linteau en TJIMD.

Dans le cas des étriers à montage sur la face avec clous 10d et des linteaux de moins de 1-3/4 po de largeur horizontale, mais d'au moins 1-1/2 po de largeur, appliquer un facteur de réduction de 0,77 à toutes les charges du tableau.

Solives inclinées : Pour les solives inclinées jusqu'à 1/4:12, on peut utiliser des étriers réguliers (non inclinés) avec les valeurs de pleine charge. Pour les solives dont l'inclinaison est supérieure à 1/4:12, voir le tableau.

Solive inclinée		
Modèle	Inclinaison	Réduction
Tous les modèles	jusqu'à 1/4:12	aucune réduction
ITS, IUS, LT, LF, MIT, MIU, LBV, B, HB	jusqu'à 1/2:12	10 %
WP, HW	jusqu'à 3/4:12	15 %

Empêcher la rotation

Les étriers procurent une certaine résistance à la rotation des solives ; cependant, il pourrait être nécessaire d'ajouter des blocs latéraux dans le cas des solives profondes.

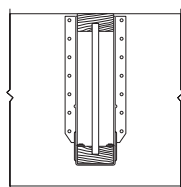

Aucun raidisseur d'âme
La bride latérale de l'étrier supporte la semelle supérieure de la solive.

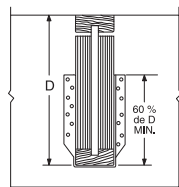

Raidisseur d'âme nécessaire
La bride latérale de l'étrier doit avoir au moins 60 % de la profondeur de la solive. Sinon, on doit trouver une façon d'empêcher la rotation.

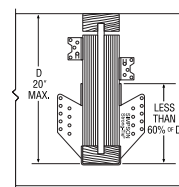

Résistance à la rotation
Si la bride latérale d'un étrier non incliné a moins de 60 % de la profondeur de la solive, fixer des ancrages d'ossature A34 en quinconce au-dessous de l'étrier.

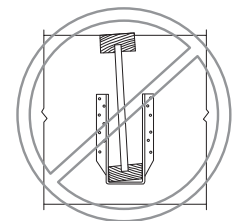

Aucun raidisseur d'âme Problème de rot
La bride latérale de l'étrier est sous la semelle supérieure de la solive. Sans raidisseur d'âme, il y aura un problème de rotation à moins de trouver une autre façon de retenir la solive.

Pour choisir un étrier, suivre ces étapes simples :

1	Trouver la dimension de la solive TJI ^{MD} dans ce guide.
2	Choisir le type de linteau (linteau massif ou en solive TJI ^{MD}). <ul style="list-style-type: none">• Les linteaux massifs peuvent faits de sapin , SPF ou Microllam^{MD} LVL, Parallam^{MD} PSL or TimberStrand^{MD} LSL iLevel^{MD}.• Pour les linteaux en solives TJI^{MD}, voir la page 2.
3	Trouver le type de connecteur dans le tableau. <ul style="list-style-type: none">• À montage sur la face, à bride supérieure, incliné, etc.
4	Sélectionner un étrier dans le tableau.
5	Confirmer que la réaction pondérée de la solive est inférieure à la résistance pondérée de l'étrier. Si tel est le cas, le bon étrier a été sélectionné.
	Si l'on ne trouve pas un étrier qui convient, consulter le dernier catalogue canadien <i>Wood Construction Connectors</i> ou appeler Simpson Strong-Tie en composant le 1-800-999-5099.
	Les renseignements suivants sont requis :
	<ul style="list-style-type: none">• la charge descendante ;• la charge de soulèvement ;• le type de linteau ;• la longueur d'appui requise.

SOLIVES TJI^{MD} SIMPLES - Résistances pondérées (en lb) - Canada



Profondeur de la solive	Bride supérieure						Montage sur la face (enclenchement)						Montage sur la face									
	Modèle	B Dim	Type d'attaches		Charge de soulèvement (115)	Charge normale		Modèle	B Dim	Type d'attaches		Charge de soulèvement (115)	Charge normale		Modèle	B Dim	Type d'attaches		Charge de soulèvement (115)	Charge normale		
			Linteau	Solive		SD	SPF			Linteau	Solive		SD	SPF			Linteau	Solive		SD	SPF	
TJI^{MD} 110																						
Largeur de solive = 1-3/4"																						
9-1/2	LT179	2	6-10d	1-no 8x1-1/4VB	100	2560	1725	IUS1.81/9.5	2	8-10d	—	145	2385	1700	LF179	2	10-10d	1-no 8x1-1/4VB	100	2525	2155	
11-7/8	LT171188	2	6-10d	1-no 8x1-1/4VB	100	2560	1725	IUS1.81/11.88	2	10-10d	—	145	2565	1835	LF1711	2	12-10d	1-no 8x1-1/4VB	100	2840	2155	
14	LT1714	2	6-10d	1-no 8x1-1/4VB	100	2560	1725	IUS1.81/14	2	12-10d	—	145	2565	1835	LF1714	2	14-10d	1-no 8x1-1/4VB	100	2840	2155	
TJI^{MD} 210																						
Largeur de solive = 2-1/16"																						
9-1/2	ITS2.06/9.5	2	6-10d	1-no 8x1-1/4VB	125	2235	1690	IUS2.06/9.5	2	8-10d	—	145	2385	1700	Pour la sélection des étriers, consulter le catalogue canadien <i>Wood Construction Connectors</i> .							
11-7/8	ITS2.06/1188	2	6-10d	1-no 8x1-1/4VB	125	2235	1690	IUS2.06/11.88	2	10-10d	—	145	2565	1835								
14	ITS2.06/14	2	6-10d	1-no 8x1-1/4VB	125	2235	1690	IUS2.06/14	2	12-10d	—	145	2565	1835								
16	LBV2.1/16	2-1/2	10-16d	2-10dx1-1/2	310	3905	3125	IUS2.06/16	2	14-10d	—	145	2725	1950								
TJI^{MD} 230																						
Largeur de solive = 2-5/16"																						
9-1/2	LT239	2	6-10d	1-no 8x1-1/4VB	100	2560	1725	IUS2.37/9.5	2	8-10d	—	145	2385	1700	LF239	2	10-10d	1-no 8x1-1/4VB	100	2525	2155	
11-7/8	LT231188	2	6-10d	1-no 8x1-1/4VB	100	2560	1725	IUS2.37/11.88	2	10-10d	—	145	2565	1835	LF2311	2	12-10d	1-no 8x1-1/4VB	100	2880	2270	
14	LT2314	2	6-10d	1-no 8x1-1/4VB	100	2560	1725	IUS2.37/14	2	12-10d	—	145	2565	1835	LF2314	2	14-10d	1-no 8x1-1/4VB	100	3225	2385	
16	LT2316	2	6-10d	1-no 8x1-1/4VB	100	2560	1725	IUS2.37/16	2	14-10d	—	145	2725	1950	MIU2.37/16	2-1/2	24-16d	2-10dx1-1/2	375	4695	3485	
TJI^{MD} 360																						
Largeur de solive = 2-5/16"																						
9-1/2	LT239	2	6-10d	1-no 8x1-1/4VB	100	2560	1725	IUS2.37/9.5	2	8-10d	—	145	2385	1700	LF239	2	10-10d	1-no 8x1-1/4VB	100	2525	2155	
11-7/8	LT231188	2	6-10d	1-no 8x1-1/4VB	100	2560	1725	IUS2.37/11.88	2	10-10d	—	145	2565	1835	LF2311	2	12-10d	1-no 8x1-1/4VB	100	2880	2270	
14	LT2314	2	6-10d	1-no 8x1-1/4VB	100	2560	1725	IUS2.37/14	2	12-10d	—	145	2565	1835	LF2314	2	14-10d	1-no 8x1-1/4VB	100	3225	2385	
16	LT2316	2	6-10d	1-no 8x1-1/4VB	100	2560	1725	IUS2.37/16	2	14-10d	—	145	2725	1950	MIU2.37/16	2-1/2	24-16d	2-10dx1-1/2	375	4695	3485	
18	MIT3518	2-1/2	8-16d	2-10dx1-1/2	535	3480	2415	Aucun étrier IUS pour ces dimensions						MIU2.37/18	2-1/2	26-16d	2-10dx1-1/2	375	4695	3485		
20	MIT3520	2-1/2	8-16d	2-10dx1-1/2	535	3480	2415	Aucun étrier IUS pour ces dimensions						MIU2.37/20	2-1/2	28-16d	2-10dx1-1/2	375	4695	3485		
TJI^{MD} 560																						
Largeur de solive = 3-1/2"																						
9-1/2	LT359	2	6-10d	2-no 8x1-1/4VB	100	2560	1725	IUS3.56/9.5	2	10-10d	—	145	2375	1695	LF359	2	10-10d	2-no 8x1-1/4VB	100	2525	2155	
11-7/8	LT351188	2	6-10d	2-no 8x1-1/4VB	100	2560	1725	IUS3.56/11.88	2	12-10d	—	145	2375	1695	LF3511	2	12-10d	2-no 8x1-1/4VB	100	2880	2270	
14	LT3514	2	6-10d	2-no 8x1-1/4VB	100	2560	1725	IUS3.56/14	2	12-10d	—	145	2375	1695	LF3514	2	14-10d	2-no 8x1-1/4VB	100	3235	2385	
16	LT3516	2	6-10d	2-no 8x1-1/4VB	100	2560	1725	IUS3.56/16	2	14-10d	—	145	2375	1695	MIU3.56/16	2-1/2	24-16d	2-10dx1-1/2	375	4930	3485	
18	MIT418	2-1/2	8-16d	2-10dx1-1/2	535	3480	2415	Aucun étrier IUS pour ces dimensions						MIU3.56/18	2-1/2	26-16d	2-10dx1-1/2	375	4930	3485		
20	MIT420	2-1/2	8-16d	2-10dx1-1/2	535	3480	2415	Aucun étrier IUS pour ces dimensions						MIU3.56/20	2-1/2	28-16d	2-10dx1-1/2	375	4930	3485		

- Les étriers ombrés nécessitent des raidisseurs d'âme aux extrémités des solives. Des raidisseurs d'âme pourraient être requis pour des étriers non ombrés des autres fabricants.
- Les étriers THAI nécessitent au moins 4 clous sur le dessus et 2 clous sur la face (voir note 7 à la page 2).

- Voir la note 2 à la page 2 pour les définitions de linteaux.
- VB = vis à bois.

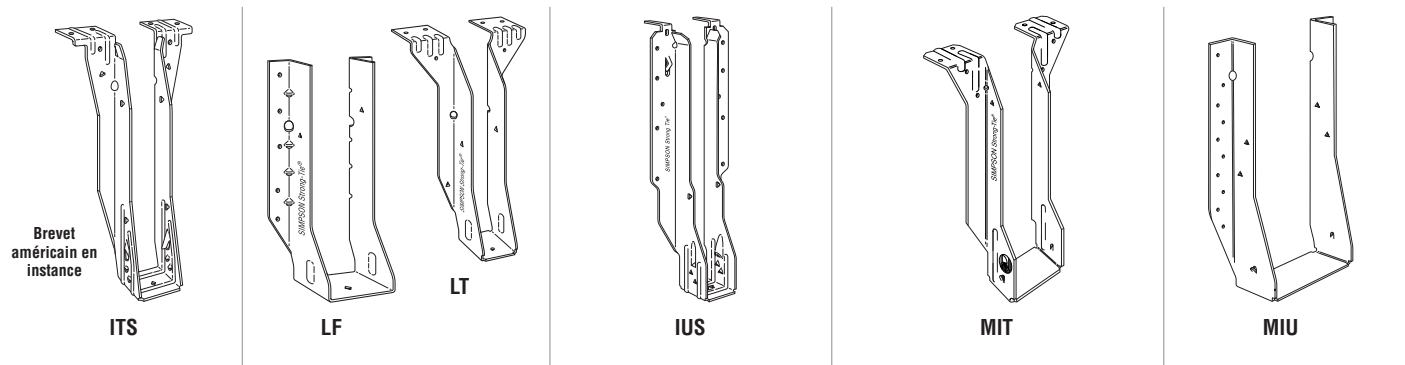

ITS – calibre 18
Le nouvel étrier à bride supérieure ITS muni du siège Strong-Grip^{MC} et de la bride Funnel Flange^{MC} est plus facile à installer que tous les autres étriers à bride supérieure. Il n'est pas nécessaire d'utiliser de clous à solives.

LF – calibre 18
LT – calibre 18
Il est facile et rapide d'installer les étriers des séries LF et LT. Il n'est pas nécessaire d'utiliser de raidisseurs d'âme. Il suffit d'une vis pour fixer la solive dans l'étrier.

IUS – calibre 18
L'étrier IUS est un modèle hybride qui incorpore les avantages des étriers à montage sur la face et des étriers à bride supérieure. Il n'est pas nécessaire d'utiliser de clous à solive.

MIT – calibre 16
Le clouage à angle positif de l'étrier MIT permet de réduire le fendillage de la semelle inférieure des solives en I. Ce modèle est caractérisé par sa capacité de charge de soulèvement et par la conception de son siège allongé (permettant l'installation de solives légèrement sous-dimensionnées).

MIU – calibre 16
Les étriers de la série MIU sont faits d'acier de calibre 16. Ils sont munis d'un plus grand nombre de points de clouage en vue de supporter des charges plus lourdes que les étriers LF.

SOLIVES TJI^{MD} SIMPLES - Résistances pondérées (en lb) - Canada



Profondeur de la solive	Hauteur réglable						Incliné sur le chantier						Incliné à 45 °										
	Modèle	B Dim	Type d'attaches			Charge de soulèvement (115)	Charge normale		Modèle	B Dim	Type d'attaches		Charge de soulèvement (115)	Charge normale		Modèle	B Dim	Type d'attaches		Charge de soulèvement (115)	Charge normale		
			Linteau	Face	Solive		SD	SPF			Linteau	Solive		SD	SPF			Linteau	Solive		SD	SPF	
																							Dessus
TJI^{MD} 110																							
Largeur de solive = 1-3/4"																							
9-1/2	THAI1.81/22	2-1/4	4-10d	2-10d	2-10dx1-1/2	—	2740	2075	LSSUI25	3-1/2	9-10d	7-10dx1-1/2	1285	2090	1495	SUR/L1.81/9	3	12-16d	2-10dx1-1/2	275	3140	2220	
11-7/8	THAI1.81/22	2-1/4	4-10d	2-10d	2-10dx1-1/2	—	2740	2075	LSSUI25	3-1/2	9-10d	7-10dx1-1/2	1285	2090	1495	SUR/L1.81/11	3	16-16d	2-10dx1-1/2	275	3140	2220	
14	THAI1.81/22	2-1/4	4-10d	2-10d	2-10dx1-1/2	—	2740	2075	LSSUI25	3-1/2	9-10d	7-10dx1-1/2	1285	2090	1495	SUR/L1.81/14	3	20-16d	2-10dx1-1/2	275	3140	2220	
TJI^{MD} 210																							
Largeur de solive = 2-1/16"																							
9-1/2	THAI2.1/22	2-1/4	4-10d	2-10d	2-10dx1-1/2	—	2740	2075	LSSU2.1	3-1/2	9-10d	7-10dx1-1/2	1285	2090	1495	SUR/L2.1/9	3-3/16	14-16d	2-10dx1-1/2	385	3945	2780	
11-7/8	THAI2.1/22	2-1/4	4-10d	2-10d	2-10dx1-1/2	—	2740	2075	LSSU2.1	3-1/2	9-10d	7-10dx1-1/2	1285	2090	1495	SUR/L2.1/11	3-3/16	16-16d	2-10dx1-1/2	385	3945	2780	
14	THAI2.1/22	2-1/4	4-10d	2-10d	2-10dx1-1/2	—	2740	2075	LSSU2.1	3-1/2	9-10d	7-10dx1-1/2	1285	2090	1495	SUR/L2.1/11	3-3/16	16-16d	2-10dx1-1/2	385	3945	2780	
16	Pour la sélection des étriers, consulter le catalogue canadien <i>Wood Construction Connectors</i> .								Pour la sélection des étriers, consulter le catalogue canadien <i>Wood Construction Connectors</i> .								SUR/L2.1/11	3-3/16	16-16d	2-10dx1-1/2	385	3945	2780
TJI^{MD} 230																							
Largeur de solive = 2-5/16"																							
9-1/2	THAI3522	2-1/4	4-10d	2-10d	2-10dx1-1/2	—	2740	2075	LSSUI35	3-1/2	9-10d	7-10dx1-1/2	1285	2090	1495	SUR/L2.37/9	3-3/16	14-16d	2-10dx1-1/2	385	3945	2780	
11-7/8	THAI3522	2-1/4	4-10d	2-10d	2-10dx1-1/2	—	2740	2075	LSSUI35	3-1/2	9-10d	7-10dx1-1/2	1285	2090	1495	SUR/L2.37/11	3-3/16	16-16d	2-10dx1-1/2	385	3945	2780	
14	THAI3522	2-1/4	4-10d	2-10d	2-10dx1-1/2	—	2740	2075	LSSUI35	3-1/2	9-10d	7-10dx1-1/2	1285	2090	1495	SUR/L2.37/14	3-3/16	18-16d	2-10dx1-1/2	385	3945	2780	
16	Pour la sélection des étriers, consulter le catalogue canadien <i>Wood Construction Connectors</i> .								Pour la sélection des étriers, consulter le catalogue canadien <i>Wood Construction Connectors</i> .								SUR/L2.37/14	3-3/16	18-16d	2-10dx1-1/2	385	3945	2780
TJI^{MD} 360																							
Largeur de solive = 2-5/16"																							
9-1/2	THAI3522	2-1/4	4-10d	2-10d	2-10dx1-1/2	—	2740	2075	LSSUI35	3-1/2	9-10d	7-10dx1-1/2	1285	2090	1495	SUR/L2.37/9	3-3/16	14-16d	2-10dx1-1/2	385	3945	2780	
11-7/8	THAI3522	2-1/4	4-10d	2-10d	2-10dx1-1/2	—	2740	2075	LSSUI35	3-1/2	9-10d	7-10dx1-1/2	1285	2090	1495	SUR/L2.37/11	3-3/16	16-16d	2-10dx1-1/2	385	3945	2780	
14	THAI3522	2-1/4	4-10d	2-10d	2-10dx1-1/2	—	2740	2075	LSSUI35	3-1/2	9-10d	7-10dx1-1/2	1285	2090	1495	SUR/L2.37/14	3-3/16	18-16d	2-10dx1-1/2	385	3945	2780	
16	Pour la sélection des étriers, consulter le catalogue canadien <i>Wood Construction Connectors</i> .								Pour la sélection des étriers, consulter le catalogue canadien <i>Wood Construction Connectors</i> .								SUR/L2.37/14	3-3/16	18-16d	2-10dx1-1/2	385	3945	2780
18																	SUR/L2.37/14	3-3/16	18-16d	2-10dx1-1/2	385	3945	2780
20																	SUR/L2.37/14	3-3/16	18-16d	2-10dx1-1/2	385	3945	2780
TJI^{MD} 560																							
Largeur de solive = 3-1/2"																							
9-1/2	THAI422	2-1/4	4-10d	2-10d	2-10dx1-1/2	—	2740	2075	LSSU410	3-1/2	14-16d	12-10dx1-1/2	1725	3055	2160	SUR/L410	2-5/8	14-16d	6-16d	1975	4065	2875	
11-7/8	THAI422	2-1/4	4-10d	2-10d	2-10dx1-1/2	—	2740	2075	LSSU410	3-1/2	14-16d	12-10dx1-1/2	1725	3055	2160	SUR/L410	2-5/8	14-16d	6-16d	1975	4065	2875	
14	THAI422	2-1/4	4-10d	2-10d	2-10dx1-1/2	—	2740	2075	LSSU410	3-1/2	14-16d	12-10dx1-1/2	1725	3055	2160	SUR/L414	2-1/2	18-16d	8-16d	2175	4095	2895	
16	Pour la sélection des étriers, consulter le catalogue canadien <i>Wood Construction Connectors</i> .								Pour la sélection des étriers, consulter le catalogue canadien <i>Wood Construction Connectors</i> .								SUR/L414	2-1/2	18-16d	8-16d	2175	4095	2895
18																	SUR/L414	2-1/2	18-16d	8-16d	2175	4095	2895
20																	SUR/L414	2-1/2	18-16d	8-16d	2175	4095	2895

1. Voir les notes à la page 4.

Clou spécifié	Clou CSA 086-01
8d	2-1/2" broche ordinaire
10d	3" broche ordinaire
16d	3-1/2" broche ordinaire

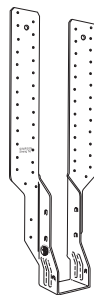

THAI

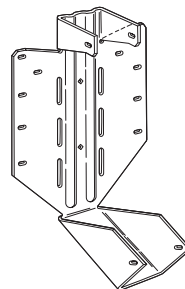

LSSU

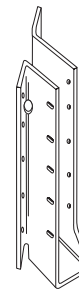

SUL

THAI – calibre 18

Cet étrier est muni de pattes extra longues. On peut le façonner sur le chantier pour qu'il soit plus facile d'en régler la hauteur et de l'utiliser comme étrier à bride supérieure. L'angle de clouage positif aide à réduire au minimum le fendillement de la semelle inférieure des solives en I. Consulter le tableau ci-dessus pour connaître les exigences de clouage. La patte doit être façonnée sur le chantier afin qu'elle dépasse le haut du linteau par au moins 2-1/2 po. Utiliser des raidisseurs d'âme lorsque les étriers sont utilisés avec des solives en I.

LSSU, LSSUI – calibre 18

LSSU210-2, LSSU410, et LSSUH310 – calibre 16
LSU – calibre 14
 Les étriers de modèle LSSU ont une excellente capacité de soulèvement. Ils peuvent être inclinés jusqu'à 45 ° sur le chantier. Utiliser des raidisseurs d'âme lorsque les étriers sont utilisés avec des solives en I. Couper le raidisseur d'âme à l'angle d'inclinaison des étriers.

SUR/L, SUR/L1 – calibre 16

HSUR/L – calibre 14
 Tous ces modèles sont inclinés à 45 °. Ils sont surtout utilisés pour des inclinaisons de 40 ° à 50 °. L'installation de ces étriers ne requiert pas de coupe d'extrémité en biseau.

SOLIVES TJI^{MD} DOUBLES - Résistances pondérées (en lb) - Canada



Profondeur de la solive	Bride supérieure						Montage sur la face						Incliné à 45 °								
	Modèle	B Dim	Type d'attaches		Charge de soulèvement (115)	Charge normale		Modèle	B Dim	Type d'attaches		Charge de soulèvement (115)	Charge normale		Modèle	B Dim	Type d'attaches		Charge de soulèvement (115)	Charge normale	
			Linéaire	Solive		SD	SPF			Linéaire	Solive		SD	SPF			Linéaire	Solive		SD	SPF
TJI^{MD} 110 doubles																					
Largeur de solive = 3-1/2"																					
9-1/2	MIT49.5	2-1/2	8-16d	2-10dx1-1/2	535	3480	2415	LF359	2	10-10d	2-no 8x1-1/4VB	100	2525	2155	SUR/L410	2-3/4	14-16d	6-16d	1975	4065	2875
11-7/8	MIT411.88	2-1/2	8-16d	2-10dx1-1/2	535	3480	2415	LF3511	2	12-10d	2-no 8x1-1/4VB	100	2880	2270	SUR/L410	2-3/4	14-16d	6-16d	1975	4065	2875
14	MIT414	2-1/2	8-16d	2-10dx1-1/2	535	3480	2415	LF3514	2	14-10d	2-no 8x1-1/4VB	100	3235	2385	SUR/L414	2-3/4	18-16d	8-16d	2175	4095	2895
TJI^{MD} 210 doubles																					
Largeur de solive = 4-1/8"																					
9-1/2	MIT4.28/9.5	2-1/2	8-16d	2-10dx1-1/2	535	3480	2415	MIU4.28/9	2-1/2	16-16d	2-10dx1-1/2	375	4550	3215	HSUR/L4.28/9	3	12-16d	2-10dx1-1/2	275	2995	2350
11-7/8	MIT4.28/11.88	2-1/2	8-16d	2-10dx1-1/2	535	3480	2415	MIU4.28/11	2-1/2	20-16d	2-10dx1-1/2	375	4550	3215	HSUR/L4.28/11	3	16-16d	2-10dx1-1/2	275	4195	2965
14	MIT4.28/14	2-1/2	8-16d	2-10dx1-1/2	535	3480	2415	MIU4.28/14	2-1/2	22-16d	2-10dx1-1/2	375	4930	3485	HSUR/L4.28/14	3	20-16d	2-10dx1-1/2	275	4195	2965
16	LBV4.28/16	2-1/2	10-16d	2-10dx1-1/2	435	3905	3125	MIU4.28/16	2-1/2	24-16d	2-10dx1-1/2	375	4930	3485	HSUR/L4.28/16	3	24-16d	2-10dx1-1/2	275	4195	2965
TJI^{MD} 230 doubles																					
Largeur de solive = 4-5/8"																					
9-1/2	MIT359.5-2	2-1/2	8-16d	2-10dx1-1/2	535	3480	2415	MIU4.75/9	2-1/2	16-16d	2-10dx1-1/2	375	4550	3215	HSUR/L4.75/9	2-3/4	12-16d	2-10dx1-1/2	275	2995	2350
11-7/8	MIT3511.88-2	2-1/2	8-16d	2-10dx1-1/2	535	3480	2415	MIU4.75/11	2-1/2	20-16d	2-10dx1-1/2	375	4550	3215	HSUR/L4.75/11	2-3/4	16-16d	2-10dx1-1/2	275	4195	2965
14	MIT3514-2	2-1/2	8-16d	2-10dx1-1/2	535	3480	2415	MIU4.75/14	2-1/2	22-16d	2-10dx1-1/2	375	4930	3485	HSUR/L4.75/14	2-3/4	16-16d	2-10dx1-1/2	275	4195	2965
16	MIT4.75/16	2-1/2	8-16d	2-10dx1-1/2	535	3480	2415	MIU4.75/16	2-1/2	24-16d	2-10dx1-1/2	375	4930	3485	HSUR/L4.75/16	2-3/4	16-16d	2-10dx1-1/2	275	4195	2965
TJI^{MD} 360 doubles																					
Largeur de solive = 4-5/8"																					
9-1/2	MIT359.5-2	2-1/2	8-16d	2-10dx1-1/2	535	3480	2415	MIU4.75/9	2-1/2	16-16d	2-10dx1-1/2	375	4550	3215	HSUR/L4.75/9	2-3/4	12-16d	2-10dx1-1/2	275	2995	2350
11-7/8	MIT3511.88-2	2-1/2	8-16d	2-10dx1-1/2	535	3480	2415	MIU4.75/11	2-1/2	20-16d	2-10dx1-1/2	375	4550	3215	HSUR/L4.75/11	2-3/4	16-16d	2-10dx1-1/2	275	4195	2965
14	MIT3514-2	2-1/2	8-16d	2-10dx1-1/2	535	3480	2415	MIU4.75/14	2-1/2	22-16d	2-10dx1-1/2	375	4930	3485	HSUR/L4.75/14	2-3/4	20-16d	2-10dx1-1/2	275	4195	2965
16	MIT4.75/16	2-1/2	8-16d	2-10dx1-1/2	535	3480	2415	MIU4.75/16	2-1/2	24-16d	2-10dx1-1/2	375	4930	3485	HSUR/L4.75/16	2-3/4	24-16d	2-10dx1-1/2	275	4195	2965
18	LBV4.75/18	2-1/2	10-16d	2-10dx1-1/2	435	3905	3125	MIU4.75/18	2-1/2	24-16d	2-10dx1-1/2	375	4930	3485	HSUR/L4.75/16	2-3/4	24-16d	2-10dx1-1/2	275	4195	2965
20	LBV4.75/20	2-1/2	10-16d	2-10dx1-1/2	435	3905	3125	MIU4.75/20	2-1/2	24-16d	2-10dx1-1/2	375	4930	3485	HSUR/L4.75/16	2-3/4	24-16d	2-10dx1-1/2	275	4195	2965
TJI^{MD} 560 doubles																					
Largeur de solive = 7"																					
9-1/2	B7.12/9.5	2-1/2	14-16d	6-16d	1650	5940	3910	HU410-2	2-1/2	14-16d	6-16d	1975	5780	4210	HU410-2X ²	2-1/2	14-16d	6-16d	1480	3755	2765
11-7/8	B7.12/11.88	2-1/2	14-16d	6-16d	1650	5940	3910	HU412-2	2-1/2	16-16d	6-16d	1975	5780	4210	HU412-2X ²	2-1/2	16-16d	6-16d	1480	3755	2765
14	B7.12/14	2-1/2	14-16d	6-16d	1650	5940	3910	HU414-2	2-1/2	20-16d	8-16d	2635	5780	4670	HU414-2X ²	2-1/2	20-16d	8-16d	1975	3755	3035
16	B7.12/16	2-1/2	14-16d	6-16d	1650	5940	3910	HU414-2	2-1/2	20-16d	8-16d	2635	5780	4670	HU414-2X ²	2-1/2	20-16d	8-16d	1975	3755	3035
18	B7.12/18	2-1/2	14-16d	6-16d	1650	5940	3910	HU414-2	2-1/2	20-16d	8-16d	2635	5780	4670	HU414-2X ²	2-1/2	20-16d	8-16d	1975	3755	3035
20	B7.12/20	2-1/2	14-16d	6-16d	1650	5940	3910	HU414-2	2-1/2	20-16d	8-16d	2635	5780	4670	HU414-2X ²	2-1/2	20-16d	8-16d	1975	3755	3035

- Les étriers ombrés nécessitent des raidisseurs d'âme aux extrémités des solives. Des raidisseurs d'âme pourraient être requis pour des étriers non ombrés des autres fabricants.
- L'option inclinée est disponible sur commande spéciale. On doit spécifier l'angle et la direction (p.ex., HU46-2X SKR45 °).
- Les étriers LSSU4.12, LSU5.12 et LSU3510-2 sont inclinés sur le chantier seulement. L'option inclinée est disponible sur commande spéciale seulement. On doit spécifier l'angle d'inclinaison.

- Les étriers THAI nécessitent au moins 4 clous sur le dessus et 2 clous sur la face. Les étriers THAI-2 sont vendus sur commande spéciale seulement. Spécifier une largeur variant entre 3-1/8 po et 5-5/8 po.
- Voir la note 2 à la page 2 pour les définitions de linteaux.
- VB = vis à bois.

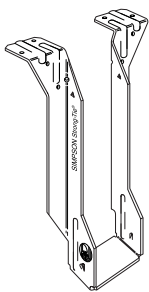

MIT

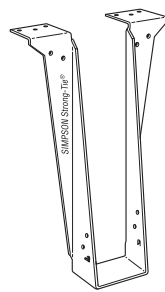

LBV

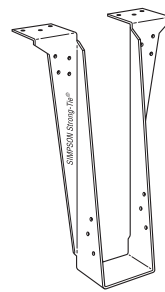

B

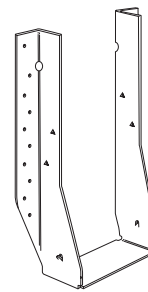

MIU

MIT – calibre 16
L'angle de clouage positif aide à réduire au minimum le fendillement de la semelle inférieure des solives en I. Ce modèle est caractérisé par sa capacité de charge de soulèvement et par la conception de son siège allongé (permettant l'installation de solives légèrement sous-dimensionnées).

LBV – calibre 14
Le modèle LBV est spécifiquement conçu pour être utilisé avec des linteaux à plusieurs multiples de 1-1/2 po à 1-3/4 po d'épaisseur. On peut aussi l'utiliser pour des applications soudées.

B – calibre 12
Les étriers de la série B peuvent être utilisés pour les solives en I ou le bois SCL. On peut les utiliser pour tout un éventail d'applications en raison de leur plus grande capacité de charge.

MIU – calibre 16
Les étriers de la série MIU sont faits d'acier de calibre 16. Grâce au grand nombre de points de clouage, ils peuvent supporter des charges plus lourdes que les étriers LF.

SOLIVES TJI^{MD} DOUBLES - Résistances pondérées (en lb) - Canada



Profondeur de la solive	Hauteur réglable								Incliné sur le chantier							
	Modèle	B Dim	Type d'attaches			Charge de soulèvement (115)	Charge normale		Modèle	B Dim	Type d'attaches		Charge de soulèvement (115)	Charge normale		
			Dessus	Face	Solive		SD	SPF			Linteau	Solive		SD	SPF	
TJI^{MD} 110 doubles													Largeur de solive = 3-1/2"			
9-1/2	THAI422	2-1/2	4-10d	2-10d	2-10dx1-1/2	—	2740	2075	LSSU410	3-1/2	14-16d	12-10dx1-1/2	1725	3055	2160	
11-7/8	THAI422	2-1/2	4-10d	2-10d	2-10dx1-1/2	—	2740	2075	LSSU410	3-1/2	14-16d	12-10dx1-1/2	1725	3055	2160	
14	THAI422	2-1/2	4-10d	2-10d	2-10dx1-1/2	—	2740	2075	LSSU410	3-1/2	14-16d	12-10dx1-1/2	1725	3055	2160	
TJI^{MD} 210 doubles													Largeur de solive = 4-1/8"			
9-1/2	THAI-2 ⁴	2-1/2	4-10d	2-10d	2-10dx1-1/2	—	2935	2935	LSU4.28 ³	3-1/2	24-16d	16-10dx1-1/2	1960	3765	2665	
11-7/8	THAI-2 ⁴	2-1/2	4-10d	2-10d	2-10dx1-1/2	—	2935	2935	LSU4.28 ³	3-1/2	24-16d	16-10dx1-1/2	1960	3765	2665	
14	THAI-2 ⁴	2-1/2	4-10d	2-10d	2-10dx1-1/2	—	2935	2935	LSU4.28 ³	3-1/2	24-16d	16-10dx1-1/2	1960	3765	2665	
16	Pour la sélection des étriers, consulter le catalogue canadien <i>Wood Construction Connectors</i> .								Pour la sélection des étriers, consulter le catalogue canadien <i>Wood Construction Connectors</i> .							
TJI^{MD} 230 doubles													Largeur de solive = 4-5/8"			
9-1/2	THAI-2 ⁴	2-1/2	4-10d	2-10d	2-10dx1-1/2	—	2935	2935	LSU3510-2 ³	3-1/2	24-16d	16-10dx1-1/2	1960	3765	2665	
11-7/8	THAI-2 ⁴	2-1/2	4-10d	2-10d	2-10dx1-1/2	—	2935	2935	LSU3510-2 ³	3-1/2	24-16d	16-10dx1-1/2	1960	3765	2665	
14	THAI-2 ⁴	2-1/2	4-10d	2-10d	2-10dx1-1/2	—	2935	2935	LSU3510-2 ³	3-1/2	24-16d	16-10dx1-1/2	1960	3765	2665	
16	Pour la sélection des étriers, consulter le catalogue canadien <i>Wood Construction Connectors</i> .								Pour la sélection des étriers, consulter le catalogue canadien <i>Wood Construction Connectors</i> .							
TJI^{MD} 360 doubles													Largeur de solive = 4-5/8"			
9-1/2	THAI-2 ⁴	2-1/2	4-10d	2-10d	2-10dx1-1/2	—	2935	2935	LSU3510-2 ³	3-1/2	24-16d	16-10dx1-1/2	1960	3765	2665	
11-7/8	THAI-2 ⁴	2-1/2	4-10d	2-10d	2-10dx1-1/2	—	2935	2935	LSU3510-2 ³	3-1/2	24-16d	16-10dx1-1/2	1960	3765	2665	
14	THAI-2 ⁴	2-1/2	4-10d	2-10d	2-10dx1-1/2	—	2935	2935	LSU3510-2 ³	3-1/2	24-16d	16-10dx1-1/2	1960	3765	2665	
16	Pour la sélection des étriers, consulter le catalogue canadien <i>Wood Construction Connectors</i> .								Pour la sélection des étriers, consulter le catalogue canadien <i>Wood Construction Connectors</i> .							
18																
20																
TJI^{MD} 560 doubles													Largeur de solive = 7"			
9-1/2	Pour la sélection des étriers, consulter le catalogue canadien <i>Wood Construction Connectors</i> .								Pour la sélection des étriers, consulter le catalogue canadien <i>Wood Construction Connectors</i> .							
11-7/8																
14																
16																
18																
20																

1. Voir les notes à la page 6.

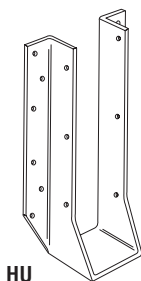

HU

HU – calibre 14
La série HU est caractérisée par sa capacité de soulèvement, ainsi que par son vaste éventail de dimensions et de capacités de charge. Les étriers HU sont munis de trous triangulaires qui peuvent être remplis pour augmenter la capacité de charge. Utiliser des raidisseurs d'âme lorsque les étriers sont utilisés avec des solives en I.

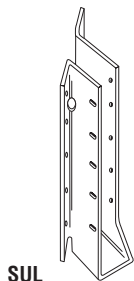

SUL

SUR/L – calibre 16
HSUR/L – calibre 14
Tous ces modèles sont inclinés à 45°. Ils sont surtout utilisés pour des inclinaisons de 40° à 50°. L'installation de ces étriers ne requiert pas de coupe d'extrémité en biseau.

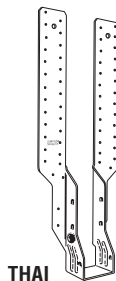

THAI

THAI – calibre 18
THAI-2 – calibre 14
Cet étrier est muni de pattes extra longues. On peut le façonner sur le chantier pour qu'il soit plus facile d'en régler la hauteur et de l'utiliser comme étrier à bride supérieure. L'angle de clouage positif aide à réduire au minimum le fendillement de la semelle inférieure des solives en I. Consulter le tableau ci-dessus pour connaître les exigences de clouage. La patte doit être façonnée sur le chantier afin qu'elle dépasse le haut du linteau par au moins 2-1/2 po. Utiliser des raidisseurs d'âme lorsque les étriers sont utilisés avec des solives en I.

Clou spécifié	Clou CSA 086-01
8d	2-1/2" broche ordinaire
10d	3" broche ordinaire
16d	3-1/2" broche ordinaire

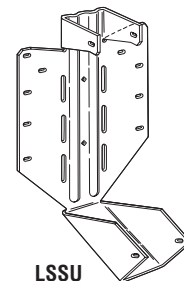

LSSU

LSSU/LSSUI – calibre 18
LSSU210-2,
LSSU410 – calibre 16
LSU – calibre 14
Les étriers de modèle LSSU ont une excellente capacité de soulèvement. Ils peuvent être inclinés jusqu'à 45°. Utiliser des raidisseurs d'âme lorsque ces étriers sont utilisés avec des solives en I.

POUTRES ET LINTEAUX - Résistances pondérées (en lb) - Canada



Profondeur de la solive	Bride supérieure								Montage sur la face					
	Modèle	B Dim	Type d'attaches		Charge de soulèvement (115)	Charge normale			Modèle	B Dim	Type d'attaches		Charge de soulèvement (115)	Charge normale SD
			Linteau	Solive		LVL	PSL	LSL			Linteau	Solive		
1-3/4" Microllam^{MD} LVL, Parallam^{MD} PSL ou TimberStrand^{MD} LSL														
7-1/4	LBV1.81/7.25	3	10-16d	2-10dx1-1/2	435	3905	4410	4630	HU7	2-1/2	12-16d	4-10dx1-1/2	1085	3775
9-1/4	LBV1.81/9.25	3	10-16d	2-10dx1-1/2	435	3905	4410	4630	HU7	2-1/2	12-16d	4-10dx1-1/2	1085	3775
	WPU1.81/9.25	4	7-16d	6-10dx1-1/2	1085	6390	7085	5980	HUS1.81/10	3	30-16d	10-16d	5480	7130
9-1/2	MIT9.5	2-1/2	8-16d	2-10dx1-1/2	535	3480	3025	3465	HU9	2-1/2	18-16d	6-10dx1-1/2	1630	4970
	LBV1.81/9.5	3	10-16d	2-10dx1-1/2	435	3905	4410	4630	HUS1.81/10	3	30-16d	10-16d	5480	7130
11-1/4	LBV1.81/11.25	3	10-16d	2-10dx1-1/2	435	3905	4410	4630	HU11	2-1/2	22-16d	6-10dx1-1/2	1630	4970
	WPU1.81/11.25	4	7-16d	6-10dx1-1/2	1085	6390	7085	5980	HUS1.81/10	3	30-16d	10-16d	5480	7130
11-7/8	MIT11.88	2-1/2	8-16d	2-10dx1-1/2	535	3480	3025	3465	HU11	2-1/2	22-16d	6-10dx1-1/2	1630	4970
	BA1.81/11.88	3	16-16d	8-10dx1-1/2	1915	5940	7075	6185	HUS1.81/10	3	30-16d	10-16d	5480	7130
14	MIT1.81/14	2-1/2	8-16d	2-10dx1-1/2	535	3480	3205	3465	HU14	2-1/2	28-16d	8-10dx1-1/2	2175	5445
	LBV1.81/14	3	10-16d	2-10dx1-1/2	435	3905	4410	4630	HUS1.81/10	3	30-16d	10-16d	5480	7130
2 plis de 1-3/4" ou 3-1/2" Microllam^{MD} LVL, Parallam^{MD} PSL ou TimberStrand^{MD} LSL														
5-1/4	WP3.56/5.5	2-1/2	2-16d	2-10dx1-1/2	—	5950	5430	5980	HHUS46	3	14-16d	6-16d	2920	7335
7-1/4	LBV3.56/7.25	2-1/2	10-16d	2-10dx1-1/2	435	3905	4410	4630	HHUS48	3	22-16d	8-16d	3765	8945
9-1/4	LBV3.56/9.25	2-1/2	10-16d	2-10dx1-1/2	435	3905	4410	4630	HHUS410	3	30-16d	10-16d	5480	9860
	HB3.56/9.25	3-1/2	22-16d	10-16d	3300	9525	9240	10475	HGUS410	4	46-16d	16-16d	6840	14645
9-1/2	LBV3.56/9.5	2-1/2	10-16d	2-10dx1-1/2	435	3905	4410	4630	HHUS410	3	30-16d	10-16d	5480	9860
	HB3.56/9.5	3-1/2	22-16d	10-16d	3300	9525	9240	10475	HGUS410	4	46-16d	16-16d	6840	14645
11-1/4	B3.56/11.25	2-1/2	14-16d	6-16d	1650	6490	5230	6185	HHUS410	3	30-16d	10-16d	5480	9860
	HB3.56/11.25	3-1/2	22-16d	10-16d	3300	9525	9240	10475	HGUS412	4	56-16d	20-16d	7640	14995
11-7/8	BA3.56/11.88	3	16-16d	8-10dx1-1/2	1915	6490	7075	6185	HHUS410	3	30-16d	10-16d	5480	9860
	HB3.56/11.88	3-1/2	22-16d	10-16d	3300	9525	9240	10475	HGUS412	4	56-16d	20-16d	7640	14995
14	BA3.56/14	3	16-16d	8-10dx1-1/2	1915	6490	7075	6185	HHUS410	3	30-16d	10-16d	5480	9860
	SCL3.62/14	4	6-16d	6-16d	1980	15850	15855	—	HGUS414	4	66-16d	22-16d	10130	16400
16	BA3.56/16	3	16-16d	8-10dx1-1/2	1915	6490	7075	6185	HGUS414	4	66-16d	22-16d	10130	16400
	SCL3.62/16	4	6-16d	6-16d	1980	15850	15855	—						
18	HB3.56/18	3-1/2	22-16d	10-16d	3300	9525	9240	10475	HGUS414	4	66-16d	22-16d	10130	16400
	SCL3.62/18	5	12-16d	12-16d	3960	21600	20915	—						
18-3/4	GLTV3.56/18.75	5	10-16d	6-16d	1980	10980	10745	8590	HGUS414	4	66-16d	22-16d	10130	16400
	SCL3.62/18.75	5	12-16d	12-16d	3960	21600	20915	—						
19	GLTV3.56/19	5	10-16d	6-16d	1980	10980	10745	8590	HGUS414	4	66-16d	22-16d	10130	16400
	SCL3.62/19	5	12-16d	12-16d	3960	21600	20915	—						

- Des durées de charge supplémentaires pourraient s'appliquer. Voir le dernier catalogue canadien des Calculs aux états limites pour connaître les augmentations admissibles.
- Si le membre porteur est composé de plis multiples de 1-3/4" ParallamMD PSL, la charge de résistance pondérée est de 9 970 lb pour l'étrier GLTV.

- On doit préciser la hauteur lorsqu'on commande des étriers HGU ou HHGU.
- La charge descendante pour les étriers montés sur la face est calculée en fonction de linteaux en sapin Douglas.

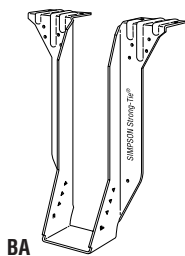

BA

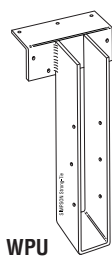

WPU



MIT

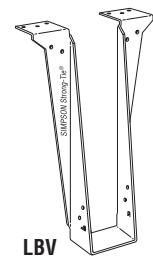

LBV

BA – calibre 14
Les étriers de la série B peuvent être utilisés pour les solives en I ou le bois SCL. On peut les utiliser pour tout un éventail d'applications en raison de leur plus grande capacité de charge.

W, WI – Bride supérieure - calibre 12 ; étrier - calibre 12
WP, WPI, WPU – Bride supérieure - calibre 7 ; étrier - calibre 12
HWU – Bride supérieure - calibre 3 ; étrier - calibre 10
Cette série d'étriers soudés offre plus de flexibilité sur le plan de la conception, ainsi qu'un vaste choix de dimensions. Ces étriers conviennent aux applications soudées et de bandes de clouage, et aux modifications comme les inclinaisons.

MIT – calibre 16
L'angle de clouage positif aide à réduire au minimum le fendillement de la semelle inférieure des solives en I. Ce modèle est caractérisé par sa capacité de charge de soulèvement et par la conception de son siège allongé (permettant l'installation de solives légèrement sous-dimensionnées.

LBV – calibre 14
Le modèle LBV est spécifiquement conçu pour être utilisé avec des linteaux à plis multiples de 1-1/2 po à 1-3/4 po d'épaisseur. On peut aussi l'utiliser pour des applications soudées.

POUTRES ET LINTEAUX - Résistances pondérées (en lb) - Canada



Profondeur de la solive	Bride supérieure								Montage sur la face					
	Modèle	B Dim	Type d'attaches		Charge de soulèvement (115)	Charge normale			Modèle	B Dim	Type d'attaches		Charge de soulèvement (115)	Charge normale
			Linteau	Solive		LVL	PSL	LSL			Linteau	Solive		
3 plis de 1-3/4" ou 5-1/4" Microllam^{MD} LVL, Parallam^{MD} PSL ou TimberStrand^{MD} LSL														
7-1/4	WPU5.50/7.25	3	7-16d	6-16d	1085	6825	7085	5960	HGUS5.50/8	4	36-16d	12-16d	6070	12980
9-1/4	HB5.50/9.25	3 1/2	22-16d	10-16d	3300	9525	9240	10475	HHUS5.50/10	3	30-16d	10-16d	5480	9860
	GLTV5.50/9.25	5	10-16d	6-16d	1980	10890	10745	8590	HGUS5.50/10	4	46-16d	16-16d	6840	14645
9-1/2	HB5.50/9.5	3 1/2	22-16d	10-16d	3300	9525	9240	10475	HHUS5.50/10	3	30-16d	10-16d	5480	9860
	SCL5.37/9.5	4	6-16d	6-16d	1980	15850	15855	—	HGUS5.50/10	4	46-16d	16-16d	6840	14645
11-1/4	HB5.50/11.25	3 1/2	22-16d	10-16d	3300	9525	9240	10475	HHUS5.50/10	3	30-16d	10-16d	5480	9860
	GLTV5.50/11.25	5	10-16d	6-16d	1980	10890	10745	8590	HGUS5.50/12	4	56-16d	20-16d	7640	14995
11-7/8	HB5.50/11.88	3 1/2	22-16d	10-16d	3300	9525	9240	10475	HHUS5.50/10	3	30-16d	10-16d	5480	9860
	SCL5.37/11.88	5	12-16d	12-16d	3960	21600	20915	—	HGUS5.50/12	4	56-16d	20-16d	7640	14995
14	HB5.50/14	3 1/2	22-16d	10-16d	3300	9525	9240	10475	HHUS5.50/10	3	30-16d	10-16d	5480	9860
	SCL5.37/14	5	12-16d	12-16d	3960	21600	20915	—	HGUS5.50/14	4	66-16d	22-16d	10130	16400
16	HGLTV5.516	6	18-16d	6-16d	1980	15365	11325	13795	HGUS5.50/14	4	66-16d	22-16d	10130	16400
	SCL5.37/16	6	10-16d	12-16d	3300	29000	27350	—	HGU5.50-SDS ³	5/4	36-SDS 1/4x2-1/2	24-SDS 1/4x2-1/2	10490	20320
18	SCL5.37/18	6	10-16d	12-16d	3300	29000	27350	—	HGUS5.50/14	4	66-16d	22-16d	10130	16400
									HGU5.50-SDS ³	5/4	36-SDS 1/4x2-1/2	24-SDS 1/4x2-1/2	10490	20320
18-3/4	SCL5.37/18.75	6	10-16d	12-16d	3300	29000	27350	—	HGUS5.50/14	4	66-16d	22-16d	10130	16400
									HGU5.50-SDS ³	5/4	36-SDS 1/4x2-1/2	24-SDS 1/4x2-1/2	10490	20320
19	SCL5.37/19	6	10-16d	12-16d	3300	29000	27350	—	HGUS5.50/14	4	66-16d	22-16d	10130	16400
									HGU5.50-SDS ³	5/4	36-SDS 1/4x2-1/2	24-SDS 1/4x2-1/2	10490	20320
4 plis de 1-3/4" ou 7" Microllam^{MD} LVL, Parallam^{MD} PSL ou TimberStrand^{MD} LSL														
9-1/4	HB7.12/9.25	3 1/2	22-16d	10-16d	3300	9525	9240	10475	HHUS7.25/10	3 9/16	30-16d	10-16d	5480	10780
	GLTV49.25-2	5	10-16d	6-16d	1980	10890	10745	8590	HGUS7.25/10	4	46-16d	16-16d	6840	15760
9-1/2	HB7.12/9.5	3 1/2	22-16d	10-16d	3300	9525	9240	10475	HHUS7.25/10	3 9/16	30-16d	10-16d	5480	10780
	SCL7.25/9.5	4	6-16d	6-16d	1980	15850	15855	—	HGUS7.25/10	4	46-16d	16-16d	6840	15760
11-1/4	GLTV411.25-2	5	10-16d	6-16d	1980	10890	10745	8590	HHUS7.25/10	3 9/16	30-16d	10-16d	5480	10780
	HGLTV411.25-2	6	18-16d	6-16d	1980	15365	11325	13795	HGUS7.25/12	4	56-16d	20-16d	7640	16110
11-7/8	GLTV411.88-2	5	10-16d	6-16d	1980	10890	10745	8590	HHUS7.25/10	3 9/16	30-16d	10-16d	5480	10780
	SCL7.25/11.88	5	12-16d	12-16d	3960	21600	20915	—	HGUS7.25/12	4	56-16d	20-16d	7640	16110
14	SCL7.25/14	5	12-16d	12-16d	3960	21600	20915	—	HGUS7.25/14	4	66-16d	22-16d	10130	18200
									HGU7.25-SDS ³	5/4	36-SDS 1/4x2-1/2	24-SDS 1/4x2-1/2	10490	20320
16	SCL7.25/16	6	10-16d	12-16d	3300	29000	27350	—	HGUS7.25/14	4	66-16d	22-16d	10130	18200
									HHGU7.25-SDS ³	5/4	44-SDS 1/4x2-1/2	28-SDS 1/4x2-1/2	13075	26665
18	SCL7.25/18	6	10-16d	12-16d	3300	29000	27350	—	HGUS7.25/14	4	66-16d	22-16d	10130	18200
									HHGU7.25-SDS ³	5/4	44-SDS 1/4x2-1/2	28-SDS 1/4x2-1/2	13075	26665
18-3/4	SCL7.25/18.75	6	10-16d	12-16d	3300	29000	27350	—	HGUS7.25/14	4	66-16d	22-16d	10130	18200
									HHGU7.25-SDS ³	5/4	44-SDS 1/4x2-1/2	28-SDS 1/4x2-1/2	13075	26665
19	SCL7.25/19	6	10-16d	12-16d	3300	29000	27350	—	HGUS7.25/14	4	66-16d	22-16d	10130	18200
									HHGU7.25-SDS ³	5/4	44-SDS 1/4x2-1/2	28-SDS 1/4x2-1/2	13075	26665

1. Voir les notes à la page 8.

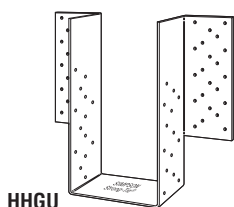

HGU – calibre 7
HHGU – calibre 3
 Les étriers GU sont des étriers à grande capacité pour poutres. Ils sont conçus pour les situations où le haut du linteau est au même niveau que le haut de la solive.

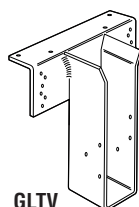

GLTV et HGLTV – Bride supérieure - calibre 3 ; étrier - calibre 7
 Cette série d'étriers soudés offre une capacité portante élevée, ainsi que plus de flexibilité sur le plan de la conception. Il est possible de les incliner ou de les modifier autrement, et de les souder à des poutres en I en acier. On peut utiliser les étriers GLTV sur des bandes de clouage 4x.

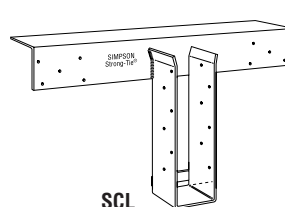

SCL – Bride supérieure - cornière laminée à chaud de 1/4 ou 3/8 po ; étrier - calibre 3
 Cette série offre une grande capacité de charge. La bride supérieure de grande largeur distribue la charge sur le membre porteur.

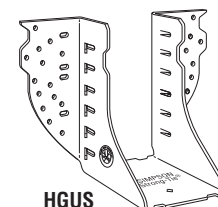

HGUS – calibre 12
HHUS – calibre 14
 Caractérisés par leur clouage à double cisaillement, ces étriers très résistants réduisent les coûts installés parce que moins de clous sont requis. Ne pas utiliser ces étriers avec des solives en I.

Étriers à bride supérieure

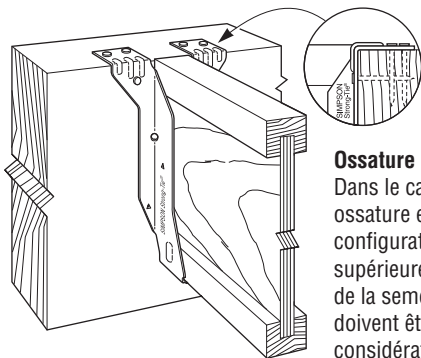

Ossature encastrée

Dans le cas d'une ossature encastrée, la configuration de la bride supérieure et l'épaisseur de la semelle supérieure doivent être prises en considération.

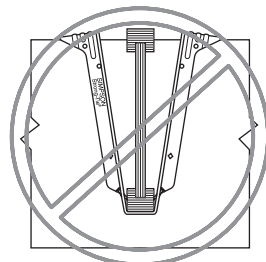

Étrier trop écarté

Si l'étrier est trop écarté, il peut soulever la solive TJI^{MD} au-dessus du linteau, créant des surfaces inégales et des craquements de plancher.

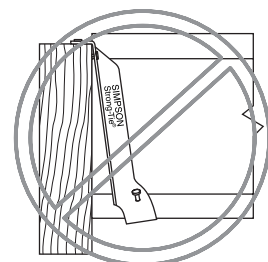

Étrier hors d'aplomb

Un étrier éloigné du linteau peut créer des surfaces inégales et des craquements de plancher.

Bandes de clouage

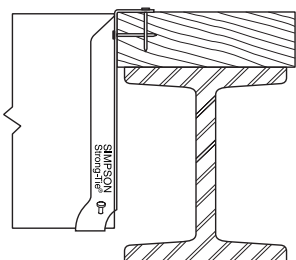

Fixation correcte

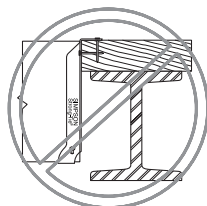

Bande de clouage trop large

La charge peut causer la flexion à contre-fil. En règle générale, le surplomb maximal permis est de 1/4 po, selon l'épaisseur de la bande de clouage.

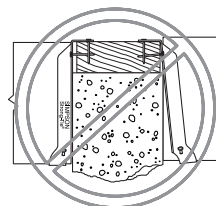

Bande de clouage trop étroite

Un décalage maximal de 1/8 po est acceptable pour les applications normales.

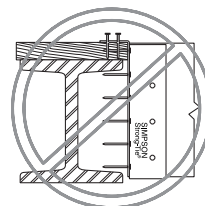

Bande de clouage trop mince et mauvais choix d'étrier pour une application de bande de clouage.

Formes de trous de clou

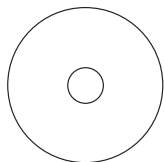

Trous ronds

Tous les trous doivent être remplis, sauf dans le cas de l'étrier à hauteur réglable THAI. Consulter les tableaux de charge pour connaître le nombre de clous requis pour le modèle THAI.

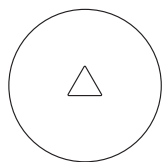

Trous triangulaires

On retrouve ces trous sur certains produits, en plus des trous ronds. Tous les trous ronds et triangulaires doivent être remplis pour atteindre la valeur de charge maximale publiée.

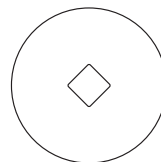

Trous en losange

Des trous en option permettant de fixer les connecteurs au membre temporairement durant l'installation.

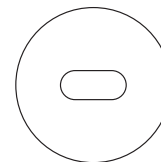

Trous oblongs

Des trous qui servent à faciliter le clouage dans des endroits difficiles d'accès. Tous les trous doivent être remplis, sauf dans le cas de l'étrier LSSU incliné. Consulter les tableaux de charge pour connaître le nombre de clous requis pour le modèle LSSU.

Solives TJI^{MD} clouées en biais

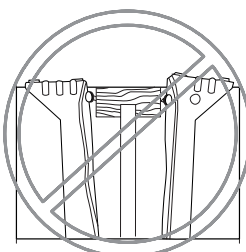

Le clouage en biais peut causer des craquements, ainsi que l'installation incorrecte des étriers.

Éviter de clouer les solives TJI^{MD} en biais avant d'installer des étriers à bride supérieure ou à montage sur la face.

Clouage à double cisaillement

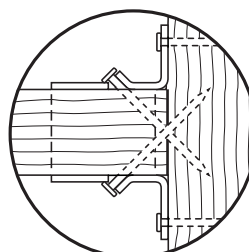

Les clous sont enfoncés dans la solive et dans le linteau, ce qui permet d'augmenter la résistance en distribuant la charge sur deux points de chaque clou.

INSTALLATION DES CONNECTEURS

Installation des étriers IUS

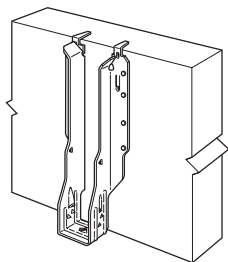

ÉTAPE 1
Fixer l'étrier IUS au linteau.

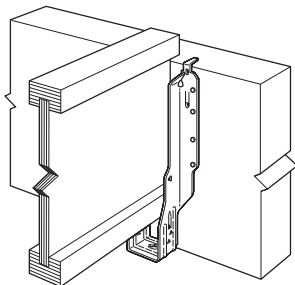

ÉTAPE 2
Faire glisser la solive TJI^{MD} dans l'étrier IUS jusqu'à ce qu'elle repose sur la pince inférieure.

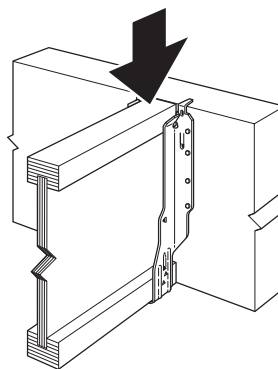

ÉTAPE 3
Appuyer fermement sur la solive TJI^{MD} pour l'enclencher dans le siège de l'étrier IUS.

Installation des vis - LT et LF

Utiliser des vis à bois de calibre 8 (0,164 po de diamètre) x 1-1/4 po (no 8x1-1/4 po) pour fixer la solive à l'étrier. Pour éviter de foirer le trou de vis dans la semelle inférieure, NE PAS trop serrer la vis.

Utiliser les vis spécifiées pour placer la solive dans l'étrier (seulement requis pour les étriers LF et LT).

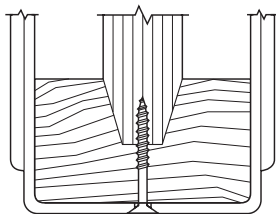

Option de soulèvement pour les étriers IUS

Ce type d'installation convient aux solives TJI^{MD} dont la semelle inférieure a au moins 1-9/16 po de profondeur. Enfoncer une vis taraudeuse Simpson SD8x1,25 dans le trou en losange au fond du siège de l'étrier.

No de modèle	Attaches de solives	Soulèvement	
		SD (115)	SPF (115)
IUS	Vis taraudeuse Simpson SD8x1,25 ¹	250	215

1. On peut utiliser tout type de vis taraudeuse no 8 x 1,25.
2. Les charges indiquées sont en livres.

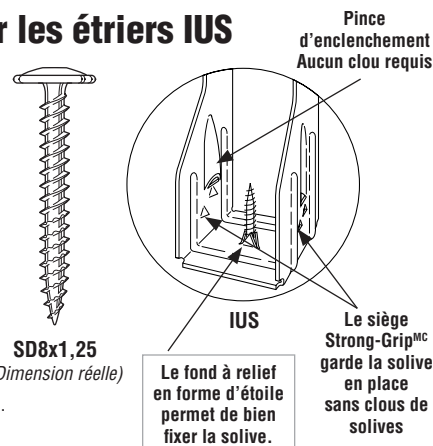

Installation des étriers VPA

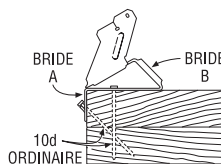

ÉTAPE 1
Enfoncer des clous à large tête cylindrique à travers la bride A dans la sablière du mur extérieur.

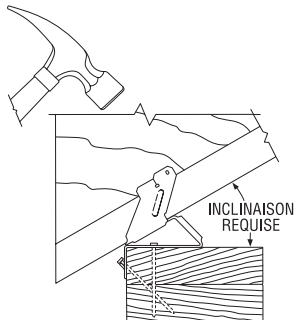

ÉTAPE 2
À l'aide d'un marteau, placer le chevron dans l'étrier en réglant la bride B à l'inclinaison requise.

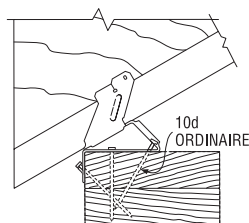

ÉTAPE 3
Pour conserver l'inclinaison requise, enfoncer les clous de la bride B dans les trous oblongs.

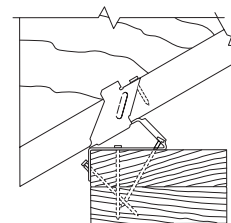

ÉTAPE 4
Plier l'onglet avec un marteau et enfoncer un clou dans le trou de l'onglet. Pour éviter de fendre le bois, enfoncer le clou à un angle d'environ 45°.

Installation des étriers LSSU

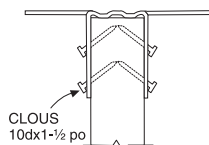

1. Fixer l'étrier à la solive inclinée en enfonçant d'abord un clou dans le siège de l'étrier. Aucune coupe en biseau n'est requise pour une installation inclinée.

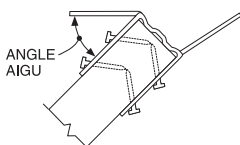

2. Plier la bride pour former un angle aigu. Replier l'autre bride. Plier le long de l'axe des fentes. Plier une seule fois.

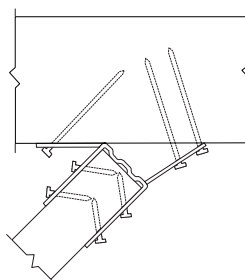

3. Fixer l'étrier au linteau, en commençant par le côté de l'angle aigu. Enfoncer les clous en biais.

Clouage minimal pour les étriers THAI

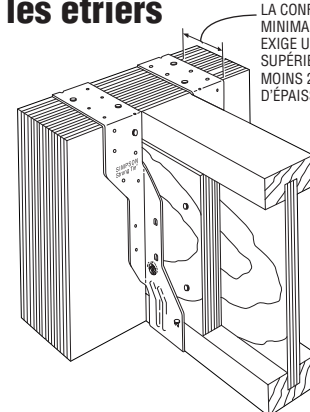

LA CONFIGURATION MINIMALE DE CLOUAGE EXIGE UNE SEMELLE SUPÉRIEURE D'AU MOINS 2-1/2 PO D'ÉPAISSEUR.

INSTALLATION DES CONNECTEURS



TB - Contreventement de tension

Profondeur de la solive	Espacement des solives (en pouces)								
	12	16	19.2	24	30	32	36	42	48
9½	TB20	TB27	TB27	TB30	TB36	TB36	TB42	TB48	TB54
11⅝	TB20	TB27	TB27	TB30	TB36	TB36	TB42	TB48	TB54
14	TB27	TB27	TB27	TB36	TB36	TB42	TB42	TB48	TB54
16	TB27	TB27	TB30	TB36	TB42	TB42	TB42	TB48	TB54

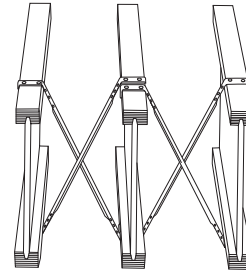

Installation TB typique

VPA - Connecteurs à inclinaison variable

Largeur de la solive	Modèle	Attaches		Résistances pondérées							
		Sablière	Chevron	Charge de soulèvement (115)		Charge descendante (100)		Latérale (115)			
				SD	SPF	SD	SPF	SD		SPF	
2-1/16	VPA2.1	9-10d	2-10dx1-1/2	545	390	1785	1785	625	415	615	415
2-5/16	VPA35	9-10d	2-10dx1-1/2	545	390	1785	1785	625	415	615	415
3-1/2	VPA4	11-10d	2-10dx1-1/2	545	390	1785	1785	625	415	615	415

1. Les étriers VPA ne conviennent pas aux applications qui exigent plus de 2 po d'appui, comme dans le cas des appuis intermédiaires.

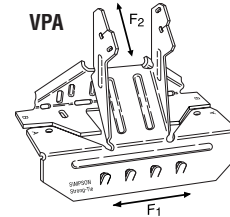

VPA – calibre 18
Grâce à cet étrier à inclinaison variable, on peut installer une poutre inclinée sur une sablière sans avoir à l'entailler, à faire une coupe d'assise ou en biseau ou à enfoncer les clous en biais. L'étrier offre aussi une capacité de charge de soulèvement. Inclinaison réglable de 3:12 à 12:12.

INSTALLATION DES VIS STRONG-DRIVE^{MD} POUR LE LVL

INSTALLATION

- Vis à tête hexagonale faciles à enfoncer.
- Grâce à l'alésage intégré et à l'embout de type 4CUT^{MC}, il n'est pas nécessaire de percer des avant-trous.
- Les illustrations montrent l'emplacement des vis SDS selon le type d'assemblage.
- Enfoncer les vis au moyen d'une perceuse à couple élevé à basse vitesse (5 A et plus).
- Éviter de trop enfoncer les vis SDS.

VALEURS DE CALCUL

- Dans ce document, on utilise les valeurs Microllam^{MD} LVL qu'on trouve dans la documentation iLevel^{MD}.
- Les charges uniformes dans le tableau indiquent la capacité des attaches. La capacité de la poutre Microllam^{MD} peut être moindre. On doit la vérifier auprès d'un concepteur qualifié ou on doit consulter la documentation de iLevel^{MD}.

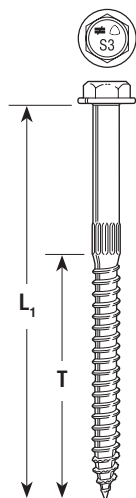

Vis Simpson Strong-Drive^{MD}

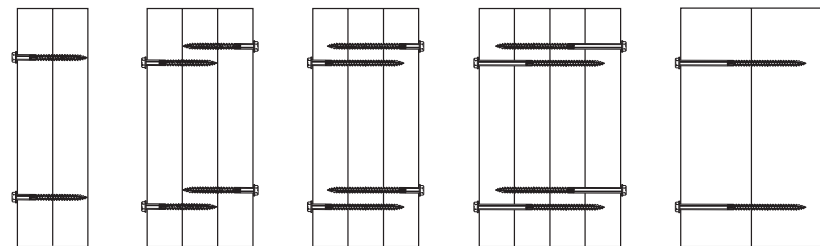

Assemblage A 2 - 1-3/4" SDS25312
Assemblage B1 3 - 1-3/4" SDS25312
Assemblage B2 3 - 1-3/4" SDS25412
Assemblage C 4 - 1-3/4" SDS25600
Assemblage F 2 - 3-1/2" SDS25600

Assemblage	Longueur de vis SDS	Épaisseur du membre latéral	Charge pondérée maximale appliquée sur le membre extérieur (lb/pi lin.)					
			SDS à 12" c/c		SDS à 16" c/c		SDS à 24" c/c	
Microllam ^{MD} LVL (SG = 0,50)								
A	3-1/2	1-3/4	1220	1830	915	1370	610	915
B1	3-1/2	1-3/4	915	1370	685	1030	455	685
B2	4-1/2	1-3/4	1455	2180	1090	1635	725	1090
C	6	1-3/4	1040	1560	780	1170	520	780
F	6	3-1/2	1220	1830	915	1375	610	915

1. Si les poutres de 7 po de largeur ne sont pas chargées également de chaque côté, la charge sur le côté avec la charge inférieure doit avoir une charge équivalente à au moins 25 % de la charge sur l'autre côté.
2. Le nombre et l'espacement des vis indiqués dans le tableau sont pour chaque côté des têtes de vis de l'assemblage comme le montrent les illustrations des assemblages ci-dessus.
3. Le concepteur professionnel doit s'assurer que le contreventement latéral est suffisant pour empêcher le déplacement de la poutre pouvant être causé par la torsion créée par les éléments d'ossature fixés sur le côté de l'assemblage de poutres.

Dimensions des vis

Modèle	L ₁ (po)	T (po)	Étampe de tête
SDS25312	3-1/2	2-1/4	S3.5
SDS25412	4-1/2	2-3/4	S4.5
SDS25600	6	3-1/4	S6

iLevel^{MD}, Microllam^{MD}, Parallam^{MD}, TimberStrand^{MD} et TJI^{MD} sont des marques déposées de Weyerhaeuser.

Consulter le dernier catalogue canadien Wood Construction Connectors pour les Notes générales, l'information sur la garantie et d'autres renseignements importants, y compris les conditions et les modalités de vente, la liste des rapports d'évaluation du Code du bâtiment et les facteurs de résistance à la corrosion.



TJI® s31, TJI® s33 & TJI® s47



CALCULS
AUX ÉTATS
LIMITES



SOLIVES TJI^{MD} SIMPLES - Résistances pondérées (en lb) - Canada

Profondeur de la solive	Bride supérieure						Montage sur la face (enclenchement)						Montage sur la face								
	Modèle	B Dim	Type d'attaches		Charge de soulèvement (115)	Charge normale		Modèle	B Dim	Type d'attaches		Charge de soulèvement (115)	Charge normale		Modèle	B Dim	Type d'attaches		Charge de soulèvement (115)	Charge normale	
			Liteau	Solive		SD	SPF			Liteau	Solive		SD	SPF			Liteau	Solive		SD	SPF
TJI® s31, TJI® s33																					
Largeur de solive = 2-1/2"																					
9-1/2	LT259	2	6-10d	1-no 8x1-1/4VB	100	2560	1725	IUS2.56/9.5	2	8-10d	—	105	2385	1700	LF259	2	10-10d	1-no 8x1-1/4VB	100	2525	2155
11-7/8	LT251188	2	6-10d	1-no 8x1-1/4VB	100	2560	1725	IUS2.56/11.88	2	10-10d	—	105	2565	1835	LF2511	2	12-10d	1-no 8x1-1/4VB	100	2880	2270
14	LT2514	2	6-10d	1-no 8x1-1/4VB	100	2560	1725	IUS2.56/14	2	12-10d	—	105	2565	1835	LF2514	2	14-10d	1-no 8x1-1/4VB	100	3235	2385
16	LT2516	2	6-10d	1-no 8x1-1/4VB	100	2560	1725	IUS2.56/16	2	14-10d	—	105	2725	1950	MIU2.56/16	2-1/2	24-16d	2-10dx1-1/2	270	4930	3485
TJI® s47																					
Largeur de solive = 3-1/2"																					
11-7/8	LT351188	2	6-10d	2-no 8x1-1/4VB	100	2560	1725	IUS3.56/11.88	2	12-10d	—	105	2375	1695	LF3511	2	12-10d	2-no 8x1-1/4VB	100	2880	2270
14	LT3514	2	6-10d	2-no 8x1-1/4VB	100	2560	1725	IUS3.56/14	2	12-10d	—	105	2375	1695	LF3514	2	14-10d	2-no 8x1-1/4VB	100	3235	2385
16	LT3516	2	6-10d	2-no 8x1-1/4VB	100	2560	1725	IUS3.56/16	2	14-10d	—	105	2375	1695	MIU3.56/16	2-1/2	24-16d	2-10dx1-1/2	270	4930	3485
18	MIT418	2-1/2	8-16d	2-10dx1-1/2	380	3480	2415	Aucun étrier IUS pour ces dimensions						MIU3.56/18	2-1/2	26-16d	2-10dx1-1/2	270	4930	3485	
20	MIT420	2-1/2	8-16d	2-10dx1-1/2	380	3480	2415							MIU3.56/20	2-1/2	28-16d	2-10dx1-1/2	270	4930	3485	

Profondeur de la solive	Incliné à 45 °						Hauteur réglable						Incliné sur le chantier								
	Modèle	B Dim	Type d'attaches		Charge de soulèvement (115)	Charge normale		Modèle	B Dim	Type d'attaches		Charge de soulèvement (115)	Charge normale		Modèle	B Dim	Type d'attaches		Charge de soulèvement (115)	Charge normale	
			Liteau	Solive		SD	SPF			Liteau	Solive		SD	SPF			Liteau	Solive		SD	SPF
TJI® s31, TJI® s33																					
Largeur de solive = 2-1/2"																					
9-1/2	SUR/L2.56/9	3-3/4	14-16d	2-10dx1-1/2	385	3945	2780	THAI322	2-1/4	6-10d	2-10dx1-1/2	—	2740	2075	LSSUH310	3-1/2	9-10d	7-10dx1-1/2	1220	2620	1850
11-7/8	SUR/L2.56/11	3-3/4	16-16d	2-10dx1-1/2	385	3945	2780	THAI322	2-1/4	6-10d	2-10dx1-1/2	—	2740	2075	LSSUH310	3-1/2	9-10d	7-10dx1-1/2	1220	2620	1850
14	SUR/L2.56/14	3-3/4	18-16d	2-10dx1-1/2	385	3945	2780	THAI322	2-1/4	6-10d	2-10dx1-1/2	—	2740	2075	LSSUH310	3-1/2	9-10d	7-10dx1-1/2	1220	2620	1850
16	SUR/L2.56/14	3-3/4	18-16d	2-10dx1-1/2	385	3945	2780	Pour la sélection des étriers, consulter le catalogue canadien <i>Wood Construction Connectors</i> .						Pour la sélection des étriers, consulter le catalogue canadien <i>Wood Construction Connectors</i> .							
TJI^{MD} 560																					
Largeur de solive = 3-1/2"																					
11-7/8	SUR/L410	2-5/8	14-16d	6-16d	1395	4065	2875	THAI422	2-1/4	6-10d	2-10dx1-1/2	—	2740	2075	LSSU410	3-1/2	14-16d	12-10dx1-1/2	1220	3055	2160
14	SUR/L414	2-1/2	18-16d	8-16d	1555	4095	2895	THAI422	2-1/4	6-10d	2-10dx1-1/2	—	2740	2075	LSSU410	3-1/2	14-16d	12-10dx1-1/2	1220	3055	2160
16	SUR/L414	2-1/2	18-16d	8-16d	1555	4095	2895	Pour la sélection des étriers, consulter le catalogue canadien <i>Wood Construction Connectors</i> .						Pour la sélection des étriers, consulter le catalogue canadien <i>Wood Construction Connectors</i> .							
18	SUR/L414	2-1/2	18-16d	8-16d	1555	4095	2895														
20	SUR/L414	2-1/2	18-16d	8-16d	1555	4095	2895														

1. Les étriers ombrés nécessitent des raidisseurs d'âme aux extrémités des solives. Des raidisseurs d'âme pourraient être requis pour des étriers non ombrés des autres fabricants.
2. Les étriers THAI nécessitent au moins 4 clous sur le dessus et 2 clous sur la face.
3. La dimension B est la profondeur du siège de l'étrier.
4. VB = vis à bois.

Clou spécifié	Clou CSA 086-01
8d	2-1/2" broche ordinaire
10d	3" broche ordinaire
16d	3-1/2" broche ordinaire

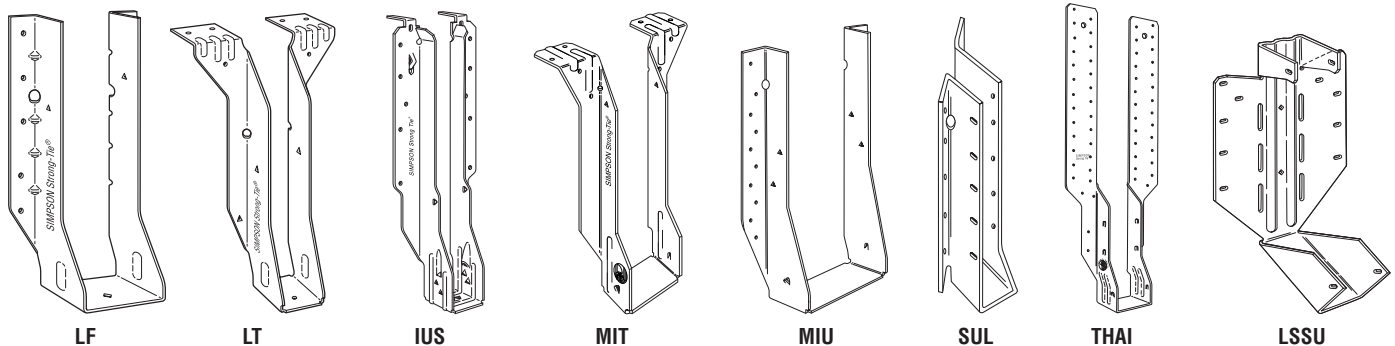



TJI® s31, TJI® s33 & TJI® s47



CALCULS
AUX ÉTATS
LIMITES



SOLIVES TJI^{MD} DOUBLES - Résistances pondérées (en lb) - Canada

Profondeur de la solive	Bride supérieure							Montage sur la face						Montage sur la face							
	Modèle	B Dim	Type d'attaches		Charge de soulèvement (115)	Charge normale		Modèle	B Dim	Type d'attaches		Charge de soulèvement (115)	Charge normale		Modèle	B Dim	Type d'attaches		Charge de soulèvement (115)	Charge normale	
			Liteau	Solive		SD	SPF			Liteau	Solive		SD	SPF			Liteau	Solive		SD	SPF
TJI® s31, TJI® s33 doubles																					
Largeur de solive = 5"																					
9-1/2	MIT39.5-2	2-1/2	8-16d	2-10dx1-1/2	380	3480	2415	MIU5.12/9	2-1/2	16-16d	2-10dx1-1/2	270	4550	3215	HSUR/L5.12/9	2-13/16	12-16d	2-10dx1-1/2	195	2995	2350
11-7/8	MIT311.88-2	2-1/2	8-16d	2-10dx1-1/2	380	3480	2415	MIU5.12/11	2-1/2	20-16d	2-10dx1-1/2	270	4550	3215	HSUR/L5.12/11	2-13/16	16-16d	2-10dx1-1/2	195	4195	2965
14	MIT314-2	2-1/2	8-16d	2-10dx1-1/2	380	3480	2415	MIU5.12/14	2-1/2	22-16d	2-10dx1-1/2	270	4930	3485	HSUR/L5.12/14	2-13/16	20-16d	2-10dx1-1/2	195	4195	2965
16	MIT5.12/16	2-1/2	8-16d	2-10dx1-1/2	380	3480	2415	MIU5.12/16	2-1/2	24-16d	2-10dx1-1/2	270	4930	3485	HSUR/L5.12/16	2-13/16	24-16d	2-10dx1-1/2	195	4195	2965
TJI® s47 doubles																					
Largeur de solive = 7"																					
11-7/8	B7.12/11.88	2-1/2	14-16d	6-16d	1170	5940	3910	HU412-2	2-1/2	22-16d	8-16d	1865	5780	4670	HU412-2X ⁴	2-1/2	22-16d	8-16d	1400	3755	3035
14	B7.12/14	2-1/2	14-16d	6-16d	1170	5940	3910	HU414-2	2-1/2	26-16d	12-16d	2685	7025	5780	HU414-2X ⁴	2-1/2	26-16d	12-16d	2015	4565	3755
16	B7.12/16	2-1/2	14-16d	6-16d	1170	5940	3910	HU414-2	2-1/2	26-16d	12-16d	2685	7025	5780	HU414-2X ⁴	2-1/2	26-16d	12-16d	2015	4565	3755
18	B7.12/18	2-1/2	14-16d	6-16d	1170	5940	3910	HU414-2	2-1/2	26-16d	12-16d	2685	7025	5780	HU414-2X ⁴	2-1/2	26-16d	12-16d	2015	4565	3755
20	B7.12/20	2-1/2	14-16d	6-16d	1170	5940	3910	HU414-2	2-1/2	26-16d	12-16d	2685	7025	5780	HU414-2X ⁴	2-1/2	26-16d	12-16d	2015	4565	3755

Profondeur de la solive	Hauteur réglable							Incliné sur le chantier						
	Modèle	B Dim	Type d'attaches		Charge de soulèvement (115)	Charge normale		Modèle	B Dim	Type d'attaches		Charge de soulèvement (115)	Charge normale	
			Liteau	Solive		SD	SPF			Liteau	Solive		SD	SPF
TJI® s31, TJI® s33 doubles														
Largeur de solive = 5"														
9-1/2	THAI-2 ²	2-1/2	6-10d	2-10dx1-1/2	—	2935	2935	LSU5.12 ³	3-1/2	24-16d	16-10dx1-1/2	910	2600	1835
11-7/8	THAI-2 ²	2-1/2	6-10d	2-10dx1-1/2	—	2935	2935	LSU5.12 ³	3-1/2	24-16d	16-10dx1-1/2	910	2600	1835
14	THAI-2 ²	2-1/2	6-10d	2-10dx1-1/2	—	2935	2935	LSU5.12 ³	3-1/2	24-16d	16-10dx1-1/2	910	2600	1835
16	Pour la sélection des étriers, consulter le catalogue canadien <i>Wood Construction Connectors</i> .							Pour la sélection des étriers, consulter le catalogue canadien <i>Wood Construction Connectors</i> .						
TJI® s47 doubles														
Largeur de solive = 7"														
11-7/8	Pour la sélection des étriers, consulter le catalogue canadien <i>Wood Construction Connectors</i> .							Pour la sélection des étriers, consulter le catalogue canadien <i>Wood Construction Connectors</i> .						
14														
16														
18														
20														

1. Les étriers ombrés nécessitent des raidisseurs d'âme aux extrémités des solives. Des raidisseurs d'âme pourraient être requis pour des étriers non ombrés des autres fabricants.
2. Les étriers THAI nécessitent au moins 4 clous sur le dessus et 2 clous sur la face. Les étriers THAI-2 sont vendus sur commande spéciale seulement. Spécifier une largeur variant entre 3-1/8 po et 5-5/16 po.
3. Les étriers LSU5.12 sont inclinés sur le chantier seulement. L'option inclinée est disponible sur commande spéciale seulement. On doit spécifier l'angle d'inclinaison.
4. L'option inclinée est disponible sur commande spéciale. On doit spécifier l'angle et la direction (p.ex., HU46-2X SKR45°).
5. La dimension B est la profondeur du siège de l'étrier.

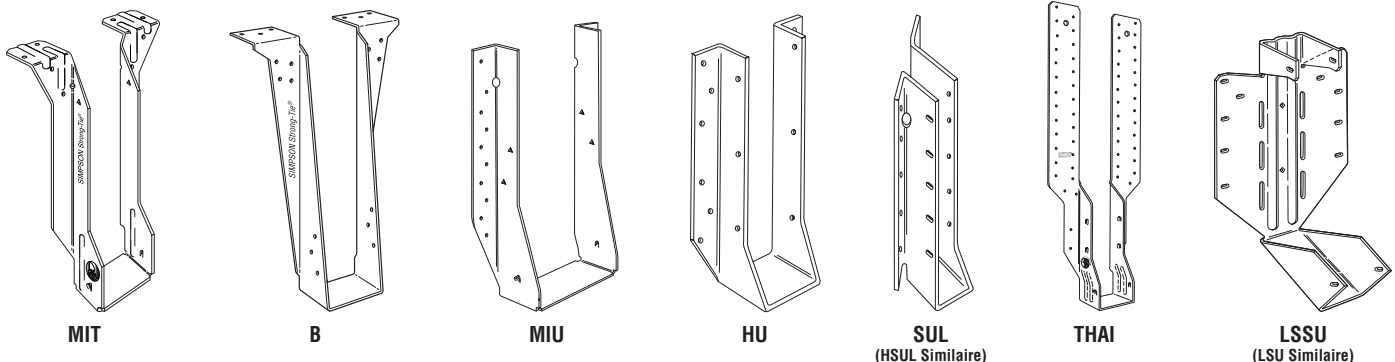

Consulter le dernier catalogue canadien Wood Construction Connectors pour les Notes générales, l'information sur la garantie et d'autres renseignements importants, y compris les conditions et les modalités de vente, la liste des rapports d'évaluation du Code du bâtiment et les facteurs de résistance à la corrosion.